

Fondo vasca Ferrofix varianti Express

In acciaio inox AISI 304

Spessore materiale 2.0 mm - mordenzato in soluzione di immersione, rialzi rettificati, con pendenza longitudinale e trasversale, pedane per la regolazione dell'altezza, con rialzi distanziatori saldati per la protezione delle griglie, incluso bocchettone di scarico in acciaio inox.

Profilo canaletta per guarnizioni piatte, con bordo adesivo 15 mm di profondità e 50 mm verso l'esterno, perimetrale, con giunture saldate.

Copertura:

Con griglia a reticolo in acciaio inox AISI 304, antiscivolo R11, mordenzato in soluzione di immersione. Larghezza della maglia 23×23 mm, classe di carico L 15 (1.5 ton.)

Nota: Disponibile a partire da subito

➤ **Come accessorio opzionale:** Adatto a tutti i corpi di base di scarico Sistema 125 vedi sotto

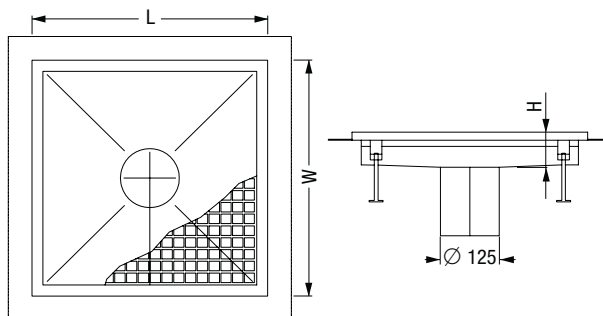

Dimensione W×L×H in mm	Cod. art.
350×350×60	60 35 035
500×500×65	60 50 050
500×953×70	60 50 100
800×800×60	60 80 080
1000×1000×65	61 00 100

Accessori



Quick-Fit guarnizione del condotto, con protezione antincendio

Per carotaggi, per corpo di base scarico verticale (solo in combinazione con protezione antincendio Fire-Kit)

No. d'autorizzazione: Z-19.17-1719

Cod. art. 48 990



Quick-Fit guarnizione del condotto

Per carotaggi, per corpo di base scarico verticale

Cod. art. 48 991

Corpi di base con flangia connessione

per collegamento di tubi SML e barriera cattura odori rimovibile

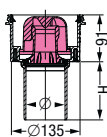

Practicus, scarico verticale

Materiale: PP

Acqua di tenuta altezza: 50 mm

Ø 50 H 100 mm Cod. art. 45 250

Ø 75 H 110 mm Cod. art. 45 270

Ø 110 H 110 mm Cod. art. 45 210

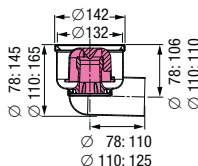

Ferrofix, scarico laterale

Materiale: Acciaio inox AISI 304

Acqua di tenuta altezza: 50 mm

Ø 78 Cod. art. 54 400

Ø 110 Cod. art. 54 420

Ulteriori dimensioni nominali (ad esempio Ø 50, 53, 56, 58, 63, 75, 83, 90) su richiesta o secondo il requisito

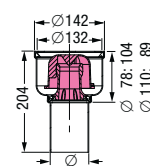

Ferrofix, scarico verticale

Materiale: Acciaio inox AISI 304

Acqua di tenuta altezza: 50 mm

Ø 78 Cod. art. 54 410

Ø 110 Cod. art. 54 430

Ulteriori dimensioni nominali (ad esempio Ø 50, 53, 56, 58, 63, 75, 83, 90) su richiesta o secondo il requisito